



IL PROGETTISTA

IL COMMITTENTE

NUOVA COSTRUZIONE EDIFICIO RESIDENZIALE PLURIFAMILIARE,
COMPRESSE OPERE DI RECINZIONE,
CON INCREMENTO VOLUMETRICO AI SENSI ART. 12 D.LGS. 28/2011,
SU LOTTO N° 15 DEL P.U.A. "LA QUERCIA".
COMUNE DI SAONARA - LOC. VILLATORA (PD)

COMMITTENTE: VIEMME IMMOBILIARE SRL
Via E.C. Davila 38/a - 35028 PIOVE DI SACCO (PD)
P.IVA 05560740283

TAVOLA

1

Planimetria

Distanze dai Confini
Sistemazioni Esterne
Estratto di Mappa e del P.I.
Particolari Recinzioni

SCALA:
1:100
1:100
1:2000-1:10.000
1:100

Data GIUGNO 2025
Agg.

Rif. interno pratica:

LEGENDA

- limite lotto
- limite inviluppo
- limite lottizzazione
- area parcheggio esterno
- percorso da cancello pedonale a porta ingresso per visibilità pendenza < 5%
- area rifiuti
- pavimentazione drenante in masselli autobloccanti

VERIFICA L. 122/89
PARK COPERTO MQ 60,84
PARK ESTERNO MQ 201,05
MQ 261,89 > MQ 156,52 (1/10 VOLUME)

RECINZIONE in progetto tipo "B"
scala 1:50

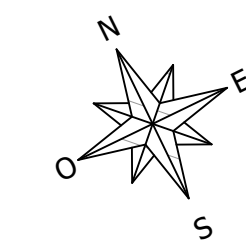
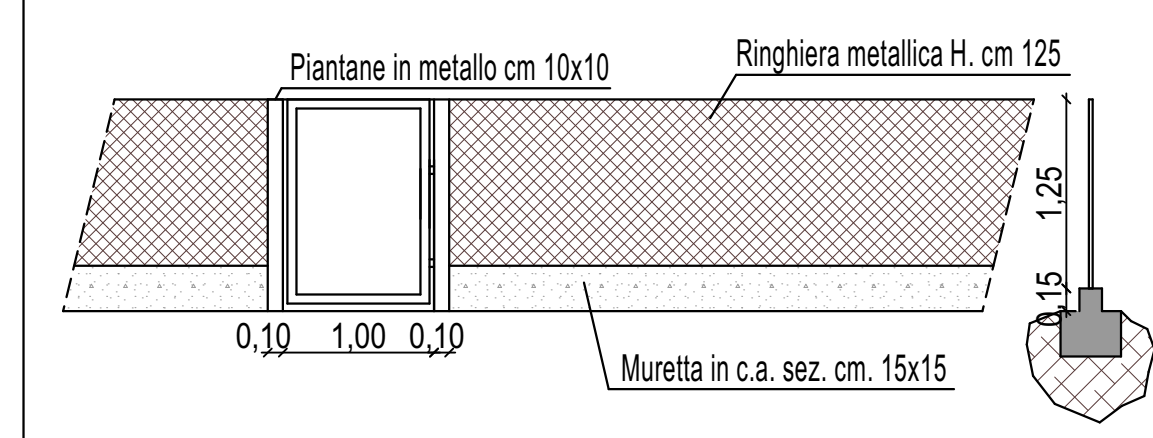

Planimetria - Distanze dai Confini
scala 1:100

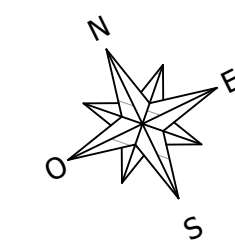
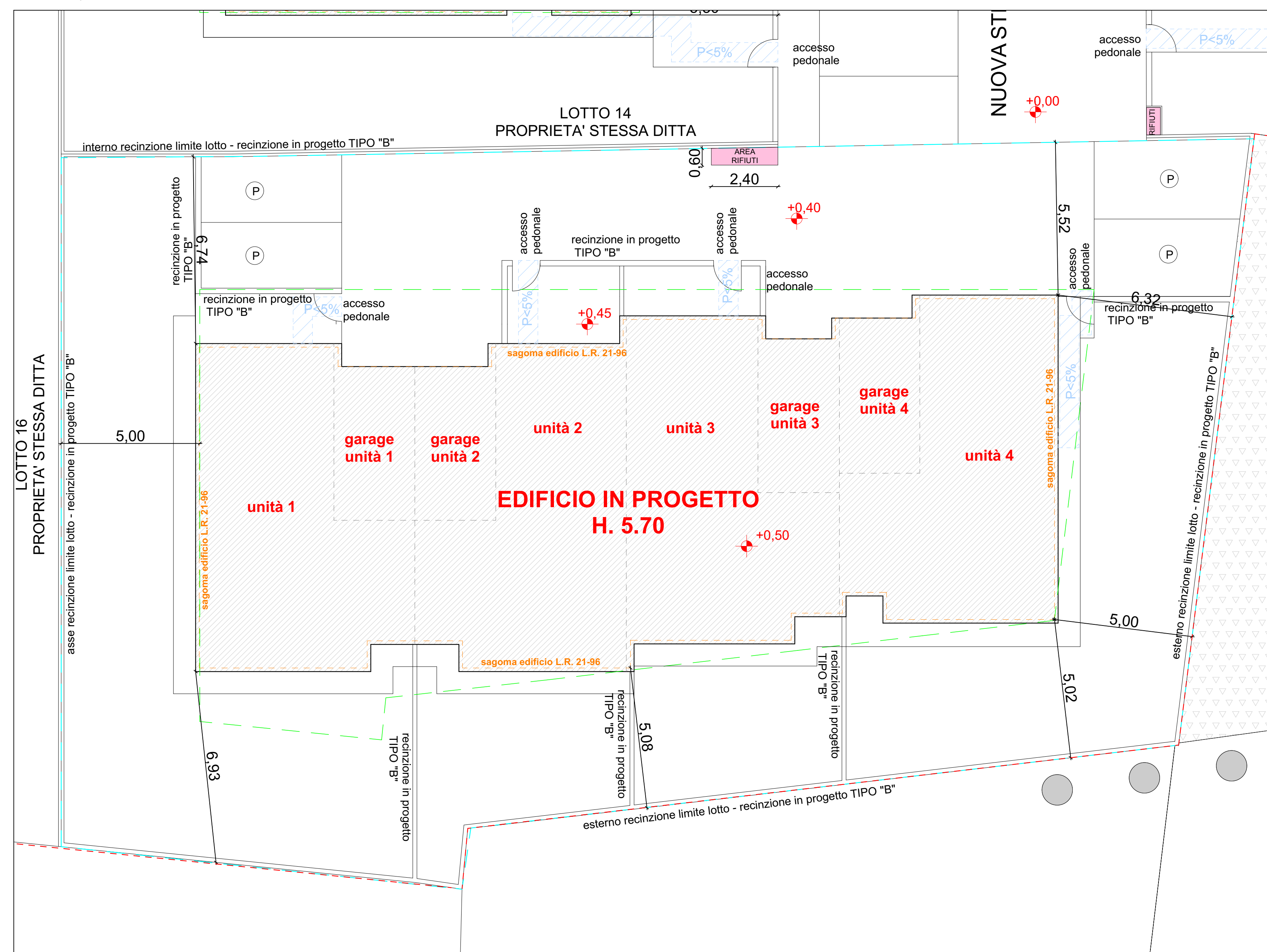

Planimetria - Sistemazioni Esterne
scala 1:100

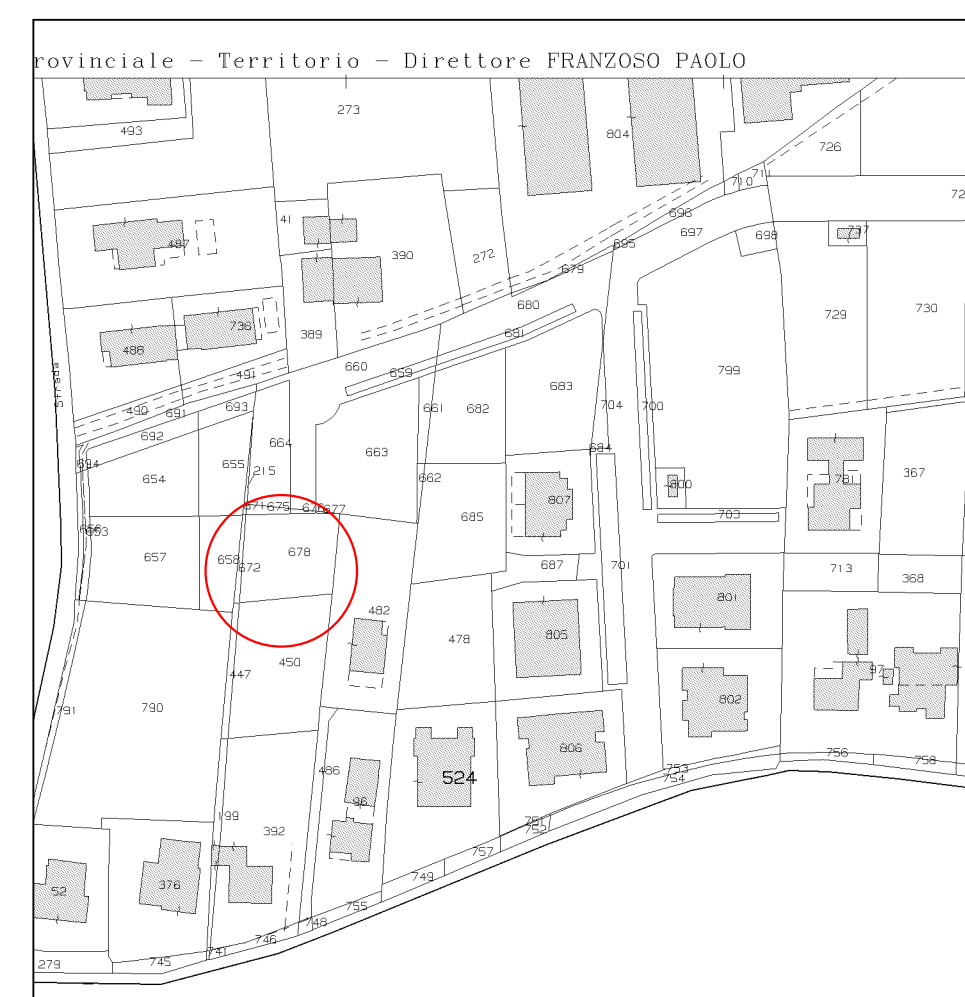
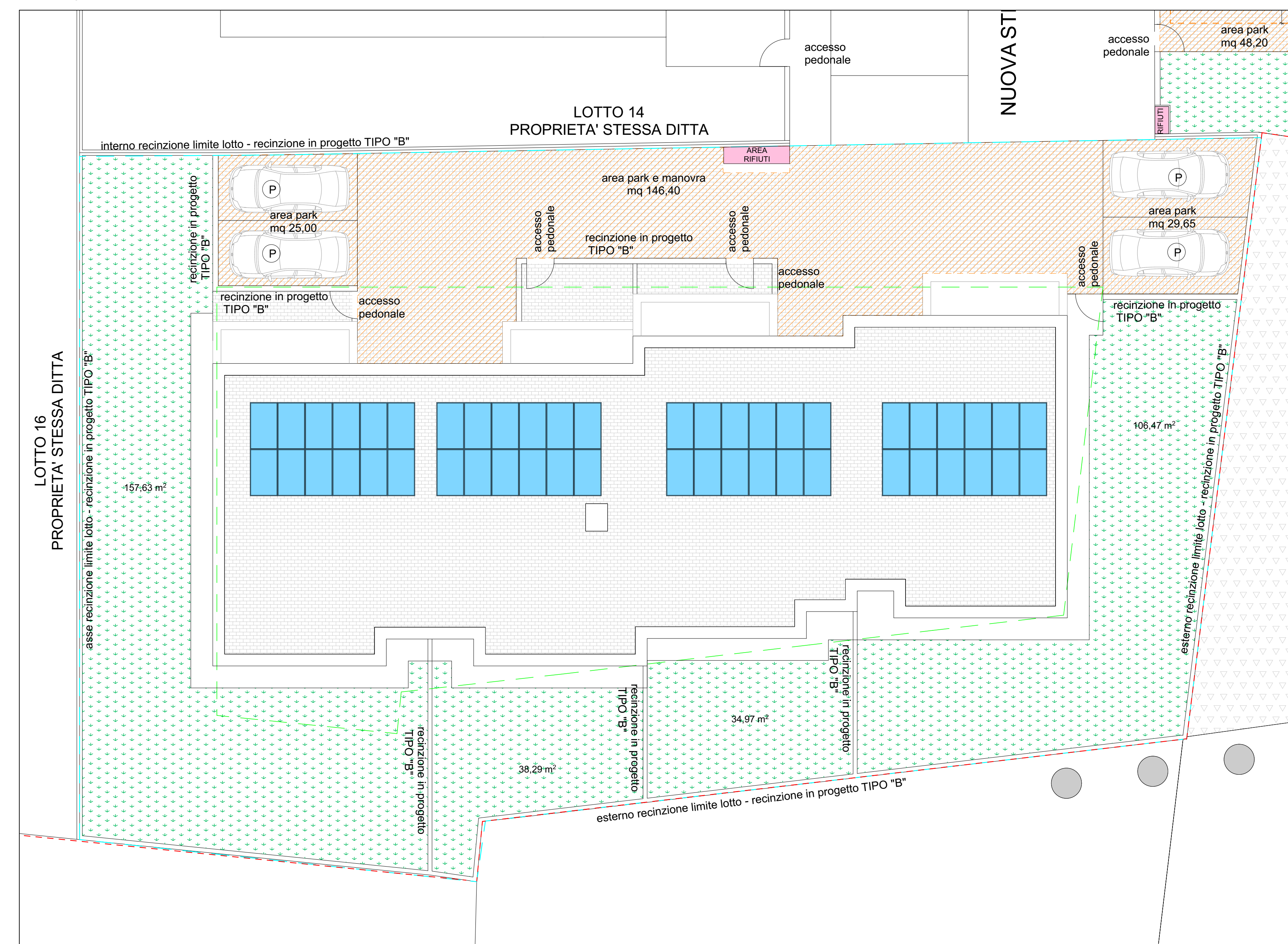

Estratto di Mappa
Fig. 3
mapp. 658-672-678
scala 1:2000

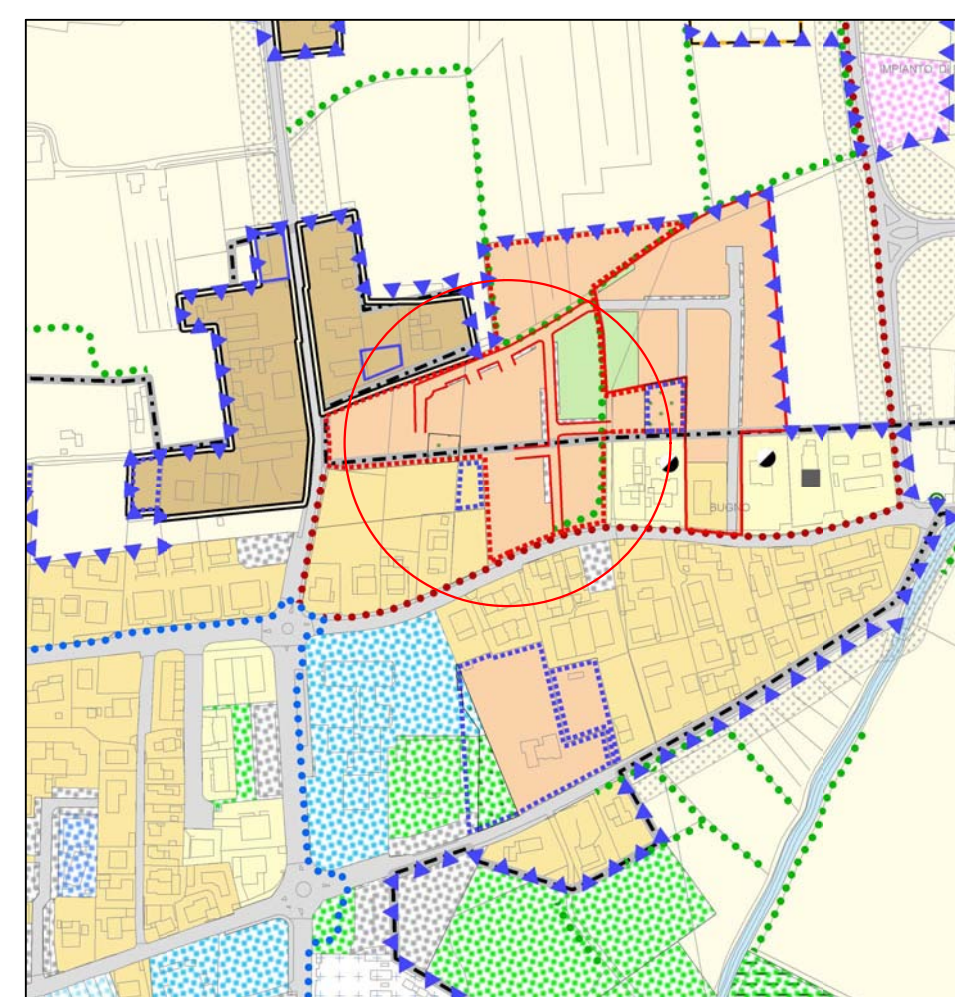

Estratto del P.I.
Zona C2
Soggetta a P.U.A.
scala 1:10.000



Estratto
del satellite

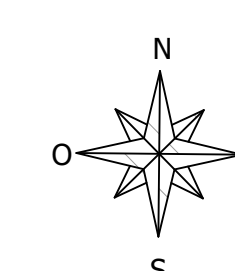

P.U.A. "LA QUERCIA"						
SUPERFICIE TERRITORIALE						
VOLUME TOTALE PI (1mc/1mq)						
SUPERFICIE COPERTA TOTALE (25% sup. territ.)						
	SUPERFICIE LOTTO	SUPERFICIE COPERTA ASSEGNATA AI LOTTI	SUPERFICIE COPERTA IN PROGETTO	VOLUME ATTRIBUITO OGNI SINGOLO LOTTO DA VARIANTE PUA APPROVATA	VOLUME ATTRIBUITO OGNI SINGOLO DEFINITIVO DA NTA	VOLUME DI PROGETTO SINGOLO LOTTO
LOTTO 1	890,00	274,90	274,90	1.015,00	1.015,00	1.010,71
LOTTO 2	840,00	277,41	277,41	1.000,00	1.000,00	999,98
LOTTO 3	930,00	313,00	313,00	650,00	650,00	-
LOTTO 4	1.826,00	640,00	640,00	3.450,00	3.200,00	3200,00 + 5%
LOTTO 5	1.760,00	640,00	640,00	3.450,00	3.200,00	3200,00 + 5%
LOTTO 6	1.543,00	514,43	514,43	2.800,00	2.680,00	2680,00 + 5%
LOTTO 7	870,00	315,00	315,00	1.000,00	1.400,00	-
LOTTO 8	623,00	194,12	194,12	720,00	860,00	860,00 + 5%
LOTTO 9	835,00	341,94	341,94	1.300,00	1.265,00	1265,00 + 5%
LOTTO 10	985,00	354,38	354,38	1.310,00	1.310,00	1310,00 + 5%
LOTTO 11	610,00	193,86	193,86	805,00	870,00	870,00 + 5%
LOTTO 12	690,00	580,99	-	810,00	810,00	-
LOTTO 13	833,00	278,03	278,03	985,00	1.010,00	1010,00 + 5%
LOTTO 14	774,00	271,70	271,70	950,00	980,00	980,00 + 5%
LOTTO 15	990,00	355,00	354,49	1.674,00	1.689,00	1.403,36
LOTTO 16	1.009,00	359,99	359,99	1.700,00	1.680,00	1.680,00
TOTALE	16.008,00	5.904,75	5.323,25	23.619,00	23.619,00	5.094,05