



T&D Immobiliare s.r.l.

RESIDENZA
La Serenissima

Cesano Maderno (MB) - Via Venezia

RESIDENZA
La Serenissima



Dalla materia al dettaglio.

Il design diventa *Abitare*



RESIDENZA
La Serenissima

LA CONSEGNA



Dicembre 2026



RESIDENZA *La Serenissima*

ZONA RESIDENZIALE CENTRALISSIMA

In una delle zone residenziali più prestigiose e servite di **Cesano Maderno**, in **via Venezia**, nasce **Residenza La Serenissima**, una nuova costruzione che unisce design moderno, comfort abitativo e sostenibilità.



COLLEGAMENTI

3 min da Stazione ferroviaria di Cesano Maderno

3 min Strada statale 35 dei Giovi

SERVIZI

500 m dal centro storico di Cesano Maderno

300 m dal Parco Borromeo

300 m dal Palazzo Arese Borromeo

A **pochi passi** da bar, ristoranti e locali di pregio

3 min da scuole

2 min dai principali servizi essenziali

6 min da Centro Commerciale

DISTANZA DALLE PRINCIPALI CITTA'

15 min da Monza

20 min da Milano

25 min da Como

RESIDENZA
La Serenissima
LA COSTRUZIONE



LE CARATTERISTICHE

Prezzi da € 233.000,00

Classe energetica A

Finiture di pregio

Elevati standard costruttivi

Ampi terrazzi

Vari tagli e diverse metrature disponibili

Design elegante e moderno

Disponibilità box doppi e singoli

Bilocali e trilocali

Prestigiosissimo attico

Ambienti luminosi

CAPITOLATO DI VENDITA DESCRIZIONE DELLE OPERE RESIDENZA LA SERENISSIMA IN VIA VENEZIA – CESANO M.

Gli edifici della presente iniziativa immobiliare hanno caratteristiche superiori rispetto alla media degli edifici in cui abitiamo oggi, in particolare per quanto attiene il contenimento energetico. Il target di isolamento che realizziamo consente di collocare la Vostra abitazione in uno standard qualitativo superiore, realizzando nell'immediato un reale risparmio in termini economici; inoltre, minor consumo significa minori emissioni di gas inquinanti nell'aria e conseguente rispetto per l'ambiente. Grazie a tali requisiti gli edifici verranno certificati energeticamente dal CENED (ente certificatore della Regione Lombardia) in classe A

1) PREMESSA GENERALE

Le descrizioni dei lavori, riportate nel presente allegato, si intendono sintetiche, con il solo scopo di individuarne e fissare gli elementi fondamentali. Tali descrizioni si intendono quindi sempre comprensive di tutto ciò che, pur non essendo specificato, risulta necessario, secondo le buone regole dell'arte, a consegnare l'opera ultimata. Tutte le opere e forniture si intendono comprensive di ogni e qualsiasi onere, materiale, mano d'opera, assistenza, ecc. necessari a dare le opere e forniture finite, posate e funzionanti e perfetta regola d'arte. Eventuali divergenze fra le tavole grafiche e la descrizione delle opere saranno precisate dalla Direzione Lavori in base alle esigenze tecniche di cantiere. Il direttore dei lavori potrà a suo insindacabile giudizio, fare eseguire dall'Impresa Appaltatrice, modifiche alle opere di capitolato che riterrà tecnicamente ed esteticamente necessarie, purché queste non comportino per il Cliente variazioni di costo. Il Direttore dei lavori potrà inoltre prescrivere all'Impresa l'esecuzione di opere extra capitolato o varianti tecniche ed estetiche che, pur comportando variazioni di costo, riterrà utili per una migliore esecuzione dei lavori. Di queste opere il Direttore dei Lavori dovrà però preventivamente richiedere per iscritto agli acquirenti degli appartamenti l'autorizzazione al costo.

2) UBICAZIONE DELLA PALAZZINA

La Palazzina residenziale verrà edificata su un appezzamento di terreno sito nel Comune di Cesano Maderno (MB) Via Venezia meglio identificato al N.C.T. del Comune di Cesano Maderno (MB) dal fg. 23 Mappale 287

3) PRESCRIZIONI MINIME DI SICUREZZA E DI SALUTE DA ATTUARE NEL CANTIERE (D.Lgs n. 81 del 9 aprile 2008)

Quanto riportato dal D. Lgs, 81 / 2008 sarà riportato nel "Piano di Sicurezza e di Coordinamento", al quale dovranno attenersi scrupolosamente tutte le imprese ed i lavoratori autonomi che partecipano alla realizzazione dell'opera. Nel sopraccitato "Piano di Sicurezza e di Coordinamento" saranno identificate ed analizzate, al fine di valutarne i rischi di infortuni, tutte le fasi lavorative che permetteranno di consegnare l'opera finita nel rispetto delle norme di prevenzione e di tutela della salute dei lavoratori. Il "Piano di Sicurezza e di Coordinamento" potrà subire variazioni in corso di esecuzione ogni qualvolta le attrezzature impiegate o le fasi lavorative vengano modificate e dovrà essere

scrupolosamente aggiornato dal "Coordinatore per l'esecuzione" e tenuto in cantiere a disposizione degli Organo di Vigilanza e Sorveglianza.

LEGGE 2 AGOSTO 2004, N. 210 Delega al Governo per la tutela dei diritti patrimoniali degli acquirenti di immobili da costruire

La presente Legge costituisce parte integrante degli elementi contrattuali tra acquirente e il venditore, a tale scopo si fa riferimento all'articolato del Contratto preliminare di compravendita.

4) ELEMENTI COSTRUTTIVI DELL'EDIFICIO

Fondazioni, muri perimetrali del piano, seminterrato, del corsello box verranno realizzati in C.A. in opera; La struttura portante verticale fuori terra sarà eseguita con maglia di pilastri in C.A. in opera; I pilastri, le travi e le scale saranno in C.A. in opera; Solai in latero-cemento con altezza come da progetto dei Cementi Armati;

5) COPERTURA DELL'EDIFICIO/COPERTURA TERRAZZI SOTTOSTANTI

Il tetto sarà piano. La copertura dei terrazzi sarà realizzata affrontando correttamente la progettazione e l'esecuzione degli strati sovrastanti la struttura di supporto della terrazza e precisamente: l'isolamento termico, l'impermeabilizzazione e la pavimentazione. Nella terrazza l'isolamento termico è associato ad un manto impermeabile continuo dotato di una elevata resistenza al passaggio del vapore acqueo, per cui la superficie inferiore dello strato isolante va protetta con una «barriera al vapore» che ne impedisca la diffusione nel coibente altrimenti il vapore. Lo spessore dell'isolamento termico va calcolato conforme le norme vigenti, inoltre, dovrà essere previsto l'impiego di materiali stabili e resistenti alla compressione. L'impermeabilizzazione sarà elastica e resistente sia per assorbire le sollecitazioni meccaniche generate dai movimenti differenziali del piano di posa (soletta di copertura, massetto di pendenza, isolante termico) sia per resistere alle sollecitazioni generate dal pavimento sovrastante che, dilatandosi a seguito delle escursioni termiche, per attrito tende a strappare il manto. Il pavimento dovrà essere frazionato da una opportuna rete di giunti di dilatazione e dovrà «galleggiare» sul manto impermeabile per evitare crepe nello stesso e per attenuare le sollecitazioni trasmesse agli strati sottostanti. Verranno utilizzati sistemi impermeabili costituiti da membrane durevoli di elevata resistenza meccanica e di ottima elasticità. Sono resistenti alla fatica, agli sforzi di taglio ed alla lacerazione. Inoltre, resistono alla perforazione, sono di grosso spessore. L'isolante termico non cala di spessore e costituisce un solido e compatto piano di posa per le membrane impermeabili e per le pavimentazioni sovrastanti, In corrispondenza di tutte le canne di esalazione sul tetto saranno disposti torrini aventi dimensioni interne almeno o pari a quelle delle canne; i torrini saranno completati con scossaline in alluminio o rame. I canali, le scossaline le convesse ed i pluviali di raccolta delle acque pluviali saranno in rame o alluminio 8/10 mm.

6) SCALE

I gradini della scala di accesso ai piani (n° 1 interna in comune) saranno rivestiti sulle pedate alzate e pianerottoli da lastre di spess. cm 6 e/o 10 mm. La scala sarà completa con zoccolino in corrispondenza dei gradini e sui ripiani. Il materiale utilizzato, sarà "EFFETTO MARMO" in GRES PORCELLANATO delle migliori marche. Il parapetto della scala sarà parzialmente in ferro, come da disegno particolare, fornito e scelto dalla D.L. (eventuale) La

vetrata della scala sarà in alluminio e vetri antisfondamento opacizzati, come Disegno particolare, fornito e scelta dalla D.L.

7) FINITURA ESTERNA

Le pareti di facciata saranno completate con rivestimento mattone faccia a vista di colore bianco, in parte con rivestimenti in gres porcellanato effetti e colori di ultima tendenza scelti dalla D.L. e in parte tinteggiate con silossaniche con contorni in cemento, soglie, davanzali in pietra di tipo a scelta della D.L. I parapetti saranno parzialmente in ferro e mattoncino faccia vista. Le soglie saranno in pietra spessore cm 3. I balconi sono in cemento armato sorretti da mensole neoclassiche. La pavimentazione dei camminamenti esterni sarà impermeabile, antiscivolo e antigelivo, resistenti ai carichi, resistenti agli agenti atmosferici e agli sbalzi di temperatura, a bassa propensione alle muffe e alle macchie. Verranno utilizzate piastrelle in gres porcellanato materiale molto resistente ai graffi, alle abrasioni e agli agenti chimici e può avere diverse finiture a scelta della D.L.

8) RIVESTIMENTI INTERNI

I rivestimenti dei bagni saranno: Per i bagni, piastrelle di ceramica da cm 20x60-25x60-30x60-25x75-60x60 (vari formati) rettificati, massa colorata prima scelta, a scelta tra le migliori aziende, come da campionario, con altezza pari a metri 2,00-2,10. Le vasche da bagno saranno incassate con tavolato da finirsi come le pareti del locale. Per la pavimentazione, piastrelle di ceramica da cm 17x80-17x100 25x60-30x60- 60x60 - 25x75- (vasta selezione di formati e articoli) rettificati, massa colorata prima scelta, a scelta tra le migliori aziende, come da campionario, Per le cucine o angolo cottura, piastrella di ceramica cm 20x20 — 30x30 30x60 — 15x60-25x75-60x60 (vari formati e vari colori), la misura della fascia del rivestimento cucina sarà H. 0.80 L 2.50 mt. come da campionatura (per posa e fornitura € 50.00 fugate e posa a scelta del cliente). Tutti i locali saranno completati con zoccolo in legno incollato.

9) PAVIMENTAZIONE ESTERNA SEMINTERRATO

I box ed il corsello di accesso ai box avranno una pavimentazione in calcestruzzo con spolvero a quarzo, Le cantine, i locali accessori, i corridoi e i locali macchine avranno una pavimentazione in calcestruzzo con spolvero a quarzo, L'accesso carraio al piano interrato è garantito dallo scivolo con cancello telecomandato, modello a scelta della D.L.

N.B. Qualora la Parte Acquirente intenda realizzare in variante un cambio di pavimentazione, passando dalla ceramica/grès prevista a capitolato ad una ceramica non compresa nel capitolato pagherà in favore della Parte Venditrice l'importo determinato dalla differenza tra i prezzi pieni di listino dei due materiali ed eventuale sovrapprezzo di posa in opera.

N.B. Qualora la Parte Acquirente intenda realizzare in variante un cambio di pavimentazione, passando dalla ceramica effetto legno in gres prevista da capitolato ad un legno PARQUET, pagherà in favore della Parte Venditrice l'importo determinato dalla differenza tra i prezzi pieni di listino dei due materiali ed eventuali sovrapprezzi di posa in opera.

N.B. Le scorte delle pavimentazioni da capitolato posate all'interno degli alloggi sono costituite da una scatola (circa 1 mq) per ogni tipo di pavimentazione, verranno consegnate alla Parte Acquirente. Qualora la Parte Acquirente abbia effettuato per il proprio alloggio delle pavimentazioni in variante a quelle da capitolato pagherà in favore della Parte

Venditrice il prezzo per la fornitura delle scorte che saranno costituite da una scatola per ogni tipo di pavimentazione e sarà anch'essa consegnata alla Parte Acquirente.

N.B. Qualora la Parte Acquirente intenda pavimentare misure superiori a quelle previste da capitolato (es. rivestimenti bagni tutto altezza), pagherà a favore della Parte Venditrice, i prezzi pieni previsti dal capitolato (€ 50,00 fornitura e posa al mq)

N.B. Per il rivestimento in ceramica la posa in opera è prevista da capitolato diritta-unita, per la ceramica effetto legno posa sfalsata irregolare

N.B. Per la posa di pezzi speciali es. Mosaici, parquet in legno grandi formati saranno preventivati sulla base della scelta finale del cliente

N.B. Qualora il Cliente decidesse di non servirsi con i materiali da Pavimento e da Rivestimento Sanitari o quant'altro previsto nel capitolato, presso i nostri fornitori, non verrà riconosciuto alcuno scomputo.

10) SERRAMNETI

I serramenti perimetrali saranno in PVC colore a scelta della D.L.

-Infissi in PVC: caratteristiche e vantaggi il PVC ha delle buone caratteristiche che rendono le finestre resistenti alle intemperie (piogge acide, inquinamento) e agli attacchi della salsedine. Inoltre, gli infissi in PVC sono ben isolati, sia termicamente che acusticamente, grazie alla bassa conducibilità termica del materiale. Una delle caratteristiche principali che contraddistingue i serramenti in PVC è l'impermeabilità; le finestre in PVC sono le meno sensibili alle infiltrazioni d'acqua e al contempo resistono bene alle sollecitazioni del vento. Questa loro caratteristica ne ha permesso la diffusione soprattutto nelle zone di mare. I serramenti in PVC non hanno bisogno di grande manutenzione e non sono particolarmente difficili da pulire; generalmente bisogna pulirli con cadenza semestrale per evitare che i loro colori si sbiadiscano. Gli infissi in PVC sono leggeri e maneggevoli, ciò li rende la soluzione migliore nei casi in cui sia necessario realizzare finestre o porte finestre di grandi dimensioni. Inoltre, tali finestre sono ignifughe in quanto il PVC è un materiale auto-estinguente, che non alimenta le fiamme in caso di incendio.

N.B. La D.L. ha facoltà di realizzare in variante un cambio di infisso, passando dal PVC prevista a capitolato ad infissi in legno

Le tapparelle saranno in alluminio motorizzate con colori a scelta della D.L., comprensivi di ferramenta ed ogni altro accessorio. Porta di primo ingresso blindata ad un battente di luce netta cm 90x210 con serratura di sicurezza da campionare e approvate dalla D.L. con pannello in legno liscio (colore a scelta della D.L.) Porte interne agli alloggi saranno di dimensione 80x210 a battente, sono previste tamburate, lisce, laccate bianche (possibilità di scelta vari colori), complete di maniglie cromo satinato e serratura.

N.B. Qualora la parte acquirente intenda realizzare in variante un cambio di porta, passando da una porta a battente prevista a capitolato ad una porta a scrigno o pieghevole o quanto non previsto, pagherà a favore della parte venditrice l'importo determinato dalla differenza tra i prezzi pieni di listino dei due materiali.

N.B. Qualora la parte acquirente intenda realizzare in variante un cambio di modello, colore o marca della porta prevista da capitolato, pagherà a favore della parte venditrice l'importo determinato dalla differenza tra i prezzi pieni di listino dei due materiali.

N.B. Si specifica che qualora la differenza fosse inferiore, la parte venditrice non riconosce

nessuno scomputo monetario.

11) **BOX:**

Le porte di chiusura dei box saranno basculanti in lamiera zincata non automatizzati;

N.B: Qualora la Parte Acquirente intenda realizzare in variante l'automazione della porta basculante dei box pagherà alla Parte venditrice la differenza prezzo.

12) **IMPIANTO IDRICO SANITARIO**

-DISTRIBUZIONE PRINCIPALE: Linea principale di acqua in polietilene DN90; predisposizione addolcitore; contaltri con relative valvole di chiusura e filtri per servire appartamenti e locali immondizia; valvole di intercettazione a sfera a passaggio totale con corpo in ottone, filettata FxF DN90; Valvole a filtro con molla inox, corpo in ottone, filettate FxF DN20; tubazioni in polietilene saldato (secondo norme UNI EN 10224 e 10255) per la realizzazione dei montanti e collegamenti nel locale tecnico nei seguenti diametri (mm) DN90x3.25; raccorderia e pezzi speciali in ottone PPE a saldare staffaggio delle tubazioni; raccorderia e pezzi speciali in acciaio zincato; staffaggio delle tubazioni per creazione collettore distribuzione delle unità complete di contaltri.

- **MONTANTI ACQUA FREDDA:** Montanti acqua fredda dal locale tecnico fino alle pompe di calore complete di: tubazione tipo multistrato composta da strato esterno in PE-HD, strato di alluminio AL e strato interno in Polietilene PEXb occorrente per la formazione dell'adduzione idrica dai contatori alle pompe di calore nei seguenti diametri De 25xSp3; raccordi e pezzi speciali, staffaggio, guaina isolante in sintetico espanso sp. Min. 9mm, tubazioni in nipren ad innesto occorrenti per la realizzazione dell'impianto di scarico interno degli apparecchi sanitari sino alle braghe di fognatura

- **DISTRIBUZIONE INTERNA ACS:** creazione linee calda/fredda da pompa di calore a collettore bagni; tubazione tipo multistrato composta da strato esterno in PE-HD, strato di alluminio AL e strato interno in Polietilene PEXb occorrente per la formazione dell'adduzione idrica dai contatori alle pompe di calore nei seguenti diametri De 20xsp2; raccordi e pezzi speciali, staffaggio, guaina isolante in sintetico espanso sp. Min. 9mm, tubazione in nipren ad innesto occorrenti per la realizzazione dell'impianto interno degli apparecchi sanitari sino alle braghe di fognatura.

- **IMPIANTO IDRICO SANITARI:** la rete sarà realizzata in polietilene nei tratti interrati, in acciaio zincato per i montanti condominiali e in polipropilene per le schermature interne; Rubinetti esterni con scarico; attacco acqua fredda e scarico per wc; attacco acqua fredda e calda per bidet e scarico; attacchi acqua calda, fredda e scarico per lavabi/lavatoio; attacchi acqua calda, fredda e scarico per docce o vasche; attacchi acqua fredda e scarico per lavatrice; attacchi acqua calda, fredda e scarico per cucina; collettori pre assemblati cromati in cassetta con derivazione per acqua fredda e per acqua calda; valvola a sfera di intercettazione in ottone con comando a leva lunga, nei seguenti diametri Dn ¾ dietro pompa di calore; tubazione tipo multistrato composta da strato esterno in PE-HD, strati di alluminio AL e strato interno in polietilene PEXb occorrente per la formazione dell'adduzione idrica dai contabilizzatori ai suddetti apparecchi sanitari, nei seguenti diametri De 26xsp3, De 20xsp2, De 16xsp 2.0; raccordi e pezzi speciali, staffaggio, guaina isolante in sintetico espanso sp. Min. 9mm; tubazioni in nipren ad innesto occorrenti per la realizzazione

dell'impianto di scarico interno degli apparecchi sanitari sino alle braghe di fognatura; tubazioni in polipropilene ad innesto occorrenti per la realizzazione dell'impianto di scarico interno degli apparecchi sanitari sino alle braghe di stacco sulle colonne verticali

- **IMPIANTO DI RISCALDAMENTO:** Linea andata e ritorno riscaldamento da collettore a pompa, tubazione tipo multistrato composta da strato esterno in PE-HD, strato di alluminio AL e strato interno

in polietilene PEXb per distribuzione linee di riscaldamento dalla pompa ai collettori posti negli appartamenti, nei seguenti diametri De 26x3 la lavorazione è completa di raccordi e pezzi speciali, staffaggio, guaina isolante in sintetico espanso sp. Min. 12 mm come da DPR 412/93; linea andata e ritorno primario da pompa di calore a unità esterna, tubazione per distribuzione del refrigerante dalle unità esterne a quelle interne in lega di rame (Cu DHP CW 024 A secondo UNI 1412), precoimbentato con pellicola protettiva in polietilene a cellule chiuse ad alta impermeabilità e guaina isolante in polietilene espanso con cond. Termica <0.04 W/M°C (reg. CEE/UE 2037/2000) nei seguenti diametri DN 3/8" liquido, Dn 5/8" gas; posa di pannello bugnato fascia perimetrale e tubazione per parte riscaldamento a pavimento.

- **IMPIANTO CONDIZIONAMENTO:** solo predisposizione

- **SCARICHI VERTICALI COLONNE:** le colonne di scarico saranno rivestite di guaine sonik apposta per sistemi di scarico dn110, dn 75; tubazioni in polipropilene antirumore con innesto a bicchiere e guarnizione di tenuta tipo Geberit insonorizzato, occorrenti per la realizzazione delle colonne verticali di scarico acque nere dei bagni e delle cucine di tipo Geberit Ø 110 da 1m e Ø 75 da 1m; braghe 90° di scarico in polipropilene antirumore con innesto a bicchiere e guarnizione di tenuta tipo Geberit Insonorizzato, occorrenti per raccordo colonne con schermatura interne di tipo Geberit antirumore Ø110xØ110 e Ø110xØ40; staffaggio colonne, raccordi e pezzi speciali e materiale vario per completamento delle opere

- **ESALAZIONE CAPPE CUCINA:** realizzazione di canali di esalazione per piani cottura con tubazioni in materiale plastico rispondenti alla normativa UNI EN 14471 ed adatti per il funzionamento ad umido (tipo "W"); canali in PP specifico con giunzioni tramite guarnizione di tenuta; staffaggio canali, collegamento a scarico condensa, raccordi e pezzi speciali

13) POMPA DI CALORE: RISCALDAMENTO E CONDIZIONAMENTO

La soluzione in grado di garantire in riscaldamento e in condizionamento la riduzione dei costi di consumo energetico, mantenendo sempre un elevato comfort efficiente in qualsiasi stagione dell'anno. Un comfort di acqua calda sanitaria, risparmio economico senza la necessità di allacciamenti a sorgenti fossili (gas o gasolio)

14) IMPIANTO FOTOVOLTAICO

È prevista l'installazione di una centrale fotovoltaica sul tetto a dimensionare l'impianto, con posizionamento di pannelli, orientati in modo che ricevano più sole possibile. Il fotovoltaico permette di produrre esclusivamente energia elettrica. Come noto, la tecnologia fotovoltaica permette di produrre energia elettrica sfruttando i raggi del sole, con molteplici vantaggi. Oltre a ridurre il consumo di combustibili fossili, e quindi di emissioni inquinanti, l'energia solare alleggerisce, infatti, anche la bolletta, tagliando i costi dell'energia elettrica.

15) SANITARI E RUBINETTERIA BAGNI

Sanitari saranno filo muro serie QUADRA azienda DOMUSFALERII; cassette di scarico incasso doppio pulsante di primaria marca. La vasca da bagno è prevista a guscio dell'azienda RELAX DESIGN in acrilico, piatto doccia previsto in ceramica bianca 70x90h.3cm serie STONE in marmoresina bianco effetto pietra azienda OSB. Rubinetteria serie STILO azienda RUBINETTERIA ARTIS, il sistema doccia prevede braccio, soffione, miscelatore, flessibile, doccino, supporto doccino a riposo con presa d'acqua (no classico saliscendi). Attacco lavello cucina, completo di: rubinetti arresto incasso a cappuccio; attacco scarico lavello; attacco acqua fredda/calda; attacco lavastoviglie

16) IMPIANTO DI VENTILAZIONE MECCANICA CONTROLLATA (VMC)

L'impianto di ventilazione meccanica controllata dedicato ai ricambi d'aria su richiesta verrà preventivata

17) IMPIANTO ELETTRICO TIPOLOGIA DEL MATERIALE UTILIZZATO

CENTRALINO: Bticino da incasso con portella fumè tutto vetro

INTERRUTTORI: Bticino (o simili) differenziali e magnetotermici 4.5 KA e di valore adeguati

FRUTTI: Bticino serie Matix completi di placche in tecnopolimero col. bianco

CONDUTTORI: N07VK, cordine unipolari antifiamma della sezione adeguata

TUBAZIONI: Tubo corrugato pesante da incasso

CITOFONO: Bticino serie new sfera (n. 1 per ogni unità abitativa)

18) DOTAZIONE APPARTAMENTO

-INGRESSO SOGGIORNO:

- n. 1 p.l. deviato
- n.1 p.l. semplice (uscita fili per lampadari o applique)
- n. 3 prese 2P+T 10/16A
- n.1 prese 2P+T 10/16/UNEL SHUKO
- n. 1 presa Telecom (per allaccio modem)
- n.1 presa T.V.
- n. 1 presa SAT

- CUCINA:

- n.1 p.l. ininterrotto
- n. 1 p.l. semplice (uscita fili per lampadari o applique)
- n.1 prese 2P+T10/16A/UNEL SHUKO 8lavastoviglie con linea dedicata)
- n. 1 prese 2P+T 10/16A/UNEL SHUKO (frigorifero con linea dedicata)
- n.1 prese 2P+T 10/16A (forno linea dedicata)
- n. 1 prese 2P+T 10/16A (induzione con linea dedicata)
- n.1 prese 2P+T 10/16A/UNEL SHUKO (piano lavoro)
- n.2 prese 2P+T 10/16° (piano lavoro)
- n. 1 punto cappa

- BAGNO:

- n. 2 p.l. interrotto (centro+specchiera)
- n. 2 p.l. semplice

n.1 presa 2P+T 10/16A

n. 1 presa per lavatrice con int. Bipolare 0/1

- BAGNO 2 (DOVE PRESENTE):

n. 2 p.l. interrotto (centro +specchiera)

n. 2 p.l. semplice

n.1 prese 2P+T 10/16A

n. 1 pulsante a tirante

- DISIMPEGNO NOTTE:

n.1 p.l. deviato (comandato da due punti)

n.2 p.l. semplice (uscita fili per lampadari o applique)

n. 1 prese 2P+T 10/16°

- CAMERA MATRIMONIALE:

n.1 p.l. invertito

n. 1 p.l. semplice (uscita fili per lampadari o applique)

n. 3 prese 2P+T 10/16A

n.1 prese 2P+T 10/16A/UNEL SHUKO

n. 1 predisposizione presa telecom/dati

n.1 presa TV

- CAMERETTA:

n. 1 p.l. deviato

n.1 p.l. semplice (uscita fili per lampadari o applique)

n. 3 prese 2P+T 10/16A

n.1 prese 2P+T 10/16A/UNEL SHUKO

n. 1 predisposizione presa telecom/dati

n.1 presa TV

- QUADRO ELETTRICO:

n. 1 sezionatore generale quadro

n.1 int. Differenziale salvavita generale forza

n. 4 int. Mgt prese elettrodomestici cucina

n.1 int. Mgt generali prese

n. 1 int. Differenziale Mgt generali luci

n.1 int. Differenziale salvavita generale riscaldamento

n. q.b. int. Mgt dedicati per le varie macchine

- PREDISPOSIZIONE ANTIFURTO:

n.1 predisposizione antifurto (solo tubazione) perimetrale e volumetrico, tastiera, sirena esterna, allacciamento alla linea telefonica

- BALCONI E TERRAZZI:

n. 1 p.l. completo di illuminazione

n.1 p.al im. caldaia (ove prevista), completo di interruttore bipolare di sezionamento

n. 1 presa 2P+T 16A bipasso in contenitore stagno

- BOX:

n. 1 p.l. completo di apparecchio illuminante dotato di lampada a incandescenza 60W tipo Legrand Krupka o equivalente comandato da singolo punto di accensione posto in

contenitore stagno. L'impianto all'interno del box sarà realizzato con tubazioni rigide in pvc posate a vista. Il singolo box verrà alimentato dal contatore collegato all'appartamento.

- CANTINE (SE PREVISTA) E CORRIDOI:

n.1 punto luce completo di apparecchio illuminante, comandato da singolo punto di accensione posto in contenitore stagno. L'impianto all'interno della cantina sarà realizzato con tubazioni rigide in pvc posate a vista collegato all'appartamento. La tipologia sarà a discrezione della D.L.

19) ASCENSORE

Del tipo idraulico rispondente al DPR 162 del 30/04/99 e alle nuove norme armonizzate EN 81. La cabina è realizzata in lamiera rivestita in laminato plastico, illuminazione mediante cielino ribassato in acciaio inox, display di segnalazione posizione cabina, segnalazione di allarme ricevuto, pulsantiera a colonna in acciaio inox, profili tondi, specchio a mezza parete. Porte cabina a due ante scorrevoli telescopiche rivestite in laminato plastico, portata 6 persone.

20) IMPIANTO ELETTRICO PARTI COMUNI:

Realizzazione di impianto illuminazione esterna mediante apparecchi illuminanti posati nel corsello con accensione e spegnimento automatico a mezzo crepuscolare. Le quantità e la tipologia saranno a discrezione della D.L.

21) ILLUMINAZIONE ESTERNA PALAZZINA:

Realizzazione di impianto illuminazione esterna mediante apparecchi illuminanti posati nel corsello, giardino, camminamenti con accensione e spegnimento automatico a mezzo crepuscolare. Le quantità e la tipologia saranno a discrezione della D.L.

22) ILLUMINAZIONE SCALE:

Realizzazione di impianto di illuminazione mediante apparecchi illuminanti posti a parete/soffitto con accensione a mezzo pulsanti locali; parte dell'illuminazione rimarrà sempre accesa nelle ore notturne. Le quantità e la tipologia saranno a discrezione della D.L. Installazione ad ogni singolo pianerottolo di presa 2P+T 16A bipasso per l'alimentazione delle apparecchiature di pulizia.

23) CASELLARIO:

Struttura in multistrato fenolico marino in estruso d'alluminio dotato di pateletta copri feritoia portanome anti-vandalismo e serratura di sicurezza con n. 2 chiavi, bordi, profili, rivestimenti e coperture in alluminio ad alto spessore

24) CANCELLO CARRAIO:

Realizzazione di automazione di n. 1 cancello carraio a due ante (o ad un'anta scorrevole); verrà consegnata una chiave di comando ad ogni singolo appartamento.

25) IMPIANTO RICEZIONE SEGNALI TELEVISIVI:

Saranno installate un gruppo di antenne atte alla ricezione di tutti i canali digitali terrestri presenti nel panorama nazionale a livello locale. Dette antenne saranno debitamente fissate con tutti gli accessori necessari al tetto. Al pianerottolo dell'ultimo piano verrà installato il centralino di distribuzione dei segnali televisivi; la distribuzione tra il centralino e le prese poste negli appartamenti avverrà tramite cavi schermati. Sarà prevista la sola installazione

dell'antenna di ricezione dei segnali satellitari; sono esclusi centralino satellitare, i cavi di distribuzione e prese satellitari all'interno dell'appartamento.

IMPIANTO VIDEOCITOFONO

Realizzazione di impianto videocitofonico composto da:

n. 1 posto esterno audio con ripresa video posizionato nei pressi dell'ingresso principale.

n. 1 posto esterno audio posizionato nei pressi di ogni singolo ingresso secondario di scala (ove previsto)

n. 1 posto interno audio con monitor video da posizionare nel soggiorno di ogni singolo appartamento.

26) OPERE METALLICHE:

finestre in ferro per cantine (dove previste), per i box basculanti metalliche, ribaltabili a soffitto, cancello carraio esterno a uno/due battenti o scorrevole, cancelletto ingresso pedonale.

27)ESTERNI

Il terreno sarà incolto. La piantumazione sarà a carico del cliente saranno la semina, la piantumazione e tutte le opere da giardiniere. Per la delimitazione del lotto su cui sorge la palazzina, le recinzioni saranno realizzate con muretto in c.a. con soprastante recinzione metallica prefabbricata in ferro zincato e pre-verniciato. Indicativamente le recinzioni avranno muretto in c.a. di altezza fuori terra pari a cm.50 con soprastante recinzione metallica di altezza pari a cm.120 (altezza totale recinzione cm.170). Cancelli, cancelletti e parapetti scale con disegno e colore a cura dalla D.L. Il cancello carraio comune sarà anch'esso prefabbricato in ferro zincato e pre-verniciato, del tipo a battente e/o scorrevole motorizzato (a seconda del progetto); con la fornitura di un telecomando per ogni appartamento.

N.B. Si specifica che il cancello da noi forniti sono omologati e certificati, rispettando così le direttive europee sulla sicurezza.

N.B. La struttura non sarà dotata di fornitura gas. La simulazione grafica del rendering è solo allo scopo di visualizzare genericamente la struttura dell'immobile e potrà subire variazioni in fase di costruzione. In nessun caso potrà essere utilizzato come elemento contrattuale. La presente descrizione delle opere potrà subire variazioni in fase di costruzione.

RESIDENZA
La Serenissima

IL CAPITOLATO

Il capitolato è completo e di altissimo livello: finiture dei migliori marchi, selezionate grazie alla collaborazione esclusiva con Kreo Home.





KH

KREO HOME

LIVING FOR QUALITY

IL CAPITOLATO

GENNAIO 2025

Chi siamo



Azienda giovane in continua evoluzione.
Ci distingue la ricerca dei materiali e la passione per il design, sempre al servizio del cliente per garantire qualità, convenienza e professionalità.

Abbiamo selezionato le migliori aziende italiane affermate a livello internazionale nella produzione di superfici ceramiche in grès porcellanato, marmi, arredo per la casa, accessori bagno, rubinetteria sanitari... prodotti che sono il risultato delle piu' avanzate tecnologie produttive abbinate ad un costante lavoro di ricerca estetica, a tutto cio' abbiamo aggiunto la convenienza, cercando di accontentare i clienti con sconti vantaggiosi tutto l'anno.

Ricerca, innovazione, sostenibilità ambientale e responsabilità sociale sono i valori che identificano il nostro modo di fare impresa

Vieni a trovarci nel nostro showroom,
ci prenderemo cura della tua casa!

KH

KREO HOME
LIVING FOR QUALITY



CERAMICA
EURO

Ceramica Euro

Ceramica Euro propone svariate collezioni di pavimenti e rivestimenti in gres porcellanato, bicottura e pasta bianca. È un'azienda che si evolve e trasforma il suo stile per essere sempre al passo coi tempi vicina alle tendenze del momento.

Ricercatezza estetica e materie prime eccellenti sono gli elementi base da cui Ceramica Euro parte per realizzare piastrelle per interni ed esterni, dal look accattivante e mai scontato.

Terrae

FORTE E SEDUCENTE, CON LA TEXTURE VARIEGATA ED I SUOI COLORI CALDI ISPIRATI ALLA PIETRA, TERRAE DI CERAMICA EURO CREA LUOGHI, DOVE VIVERE SENSAZIONI CHE OGNI GIORNO SI RINNOVANO. UNA COLLEZIONE CHE RACCHIUDE NUMEROSI FORMATI (60X120, 60X60, 30X60, 30X30, 10X30) E GARANTISCE CONTINUITÀ ESTETICA TRA INTERNI ED ESTERNI. NEI COLORI WHITE, BEIGE, E GREY SI POSSONO AMMIRARE LE SFUMATURE CROMATICHE E OGNI SINGOLO DETTAGLIO DELLE PIETRE ORIGINALI ALLE QUALI TERRAE SI È ISPIRATA.

EFFETTO: PIETRA



Terrae



Colore: WHITE

Formato: 60x60, 30X60

Colore: GREY

Formato: 60x60, 30X60

Colore: BEIGE

Formato: 60x60, 30X60

Docks

LA COLLEZIONE DOCKS DI CERAMICA EURO FLYZONE PROPONE PIASTRELLE, IN GRES PORCELLANATO, EFFETTO PIETRA, ADATTE ALLA PAVIMENTAZIONE DI SPAZI INTERNI ED ESTERNI, COME CUCINE, BAGNI, LIVING, TERRAZZE E PORTICATI. L'ALTERNANZA E COMBINAZIONE DI PUNTI, VENATURE E STRIATURE CREANO INEDITE VARIAZIONI GRAFICHE CHE RENDONO LA PIETRA RICONOSCIBILE E DONANO UN'IMMAGINE INCONFONDIBILE ALLA COLLEZIONE.

EFFETTO: PIETRA



Docks



Colore: WHITE

Formato: 60x60, 30X60



Colore: GREY

Formato: 60x60, 30X60



Colore: IVORY

Formato: 60x60, 30X60

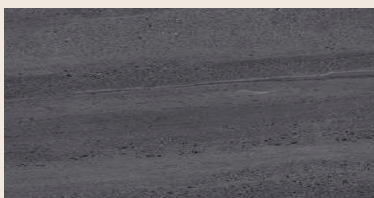

Colore: BLACK

Formato: 60x60, 30X60

Alchemy

LA COLLEZIONE ALCHEMY DI CERAMICA EURO FLYZONE PROPONE PIASTRELLE, IN GRES PORCELLANATO, EFFETTO PIETRA, ADATTE ALLA PAVIMENTAZIONE DI SPAZI INTERNI ED ESTERNI, COME CUCINE, BAGNI, LIVING, TERRAZZE E PORTICATI. L'ALTERNANZA E COMBINAZIONE DI PUNTI, VENATURE MORBIDE E LEGGERE STRIATURE CREANO INEDITE VARIAZIONI GRAFICHE CHE RENDONO LA PIETRA RICONOSCIBILE E DONANO UN'IMMAGINE INCONFONDIBILE ALLA COLLEZIONE.

EFFETTO: PIETRA



Alchemy

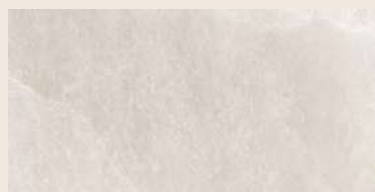

Colore: WHITE

Formato: 60x60, 30X60



Colore: GREY

Formato: 60x60, 30X60



Colore: BEIGE

Formato: 60x60, 30X60



Colore: EMERALD

Formato: 60x60, 30X60

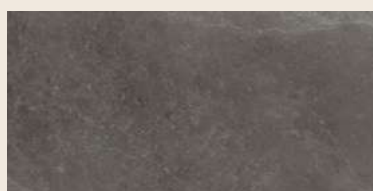

Colore: DARK

Formato: 60x60, 30X60

Soul

SE SI È ORIENTATI VERSO UNO STILE CLASSICO PER ARREDARE LA PROPRIA CASA LA COLLEZIONE SOUL DI CERAMICA EURO È LA SOLUZIONE IDEALE. REALIZZATA IN GRES PORCELLANATO IN QUATTRO TONALITÀ ESTREMAMENTE NATURALI, EFFETTO PIETRA, OFFRE UNA VARIETÀ DI FORMATI E DECORI DEDICATI AGLI AMBIENTI BAGNO, CUCINE E LIVING, VOLTI A RENDERE LE SUPERFICI PIANE E A PARETE UNICHE E IRRIPETIBILI.

EFFETTO: PIETRA



Soul



Colore: WHITE

Formato: 60x60, 30X60



Colore: GREY

Formato: 60x60, 30X60

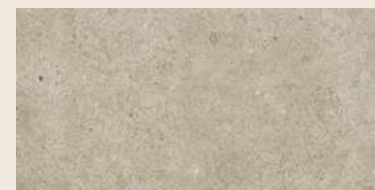

Colore: IVORY

Formato: 60x60, 30X60



Colore: SMOKE

Formato: 60x60, 30X60

Area

LA COLLEZIONE IN GRES PORCELLANATO, EFFETTO CEMENTO, AREA DI CERAMICA EURO INTERPRETA FEDELMENTE RAFFINATE VARIANTI DI QUESTO MATERIALE, RIPRENDENDO LE TONALITÀ DELLA MATERIA GREZZA CON LE SUE SFUMATURE, I SUOI SEGNI E LE TRACCE DEL TEMPO. ADATTA AD UN PUBBLICO IN CERCA DI SOLUZIONI ALTERNATIVE E DI GRANDE IMPATTO VISIVO, PROPONE CINQUE TONALITÀ: L'AVORIO, IL BEIGE, IL GRIGIO, L'ANTRACITE E IL LAVAGNA, IN 4 FORMATI DISPONIBILI ANCHE IN VERSIONE GRIP E IN MOSAICO, CHE PERMETTONO LA REALIZZAZIONE DI AMBIENTI DAL LOOK METROPOLITANO ESTREMAMENTE ACCOGLIENTI. IDEALE PER BAGNI, CUCINE, LIVING, OUTDOOR E AMBIENTI APERTI AL PUBBLICO.

EFFETTO: CEMENTO



KH

KREO HOME
LIVING FOR QUALITY

Area



Colore: AVORIO
Formato: 60x60, 30X60



Colore: GRIGIO
Formato: 60x60, 30X60



Colore: ANTRACITE
Formato: 60x60, 30X60



Colore: LAVAGNA
Formato: 60x60, 30X60



Colore: BEIGE
Formato: 60x60, 30X60

Spatula

LA COLLEZIONE SPATULA DI CERAMICA EURO SI CARATTERIZZA PER LE GRAFICHE ESCLUSIVE VICTORIAN ORANGE E VICTORIAN BLUE, IN CUI S'INTRECCIANO TRAME GEOMETRICHE E MOTIVI FLOREALI, PER DONARE UN TOCCO DI ORIGINALITÀ A RIVESTIMENTI E PAVIMENTI. REALIZZATA IN GRES PORCELLANATO LA SERIE INCLUDE LE TONALITÀ MODERNE ANTRACITE, GREY, WHITE, BONE EFFETTO CEMENTO, PER VESTIRE E DECORARE OGNI AMBIENTE DELLA CASA, DALLA CUCINA, AL BAGNO ALLA ZONA LIVING.

EFFETTO: CEMENTO



Spatula



Colore: WHITE

Formato: 60x60, 30X60



Colore: GREY

Formato: 60x60, 30X60



Colore: BONE

Formato: 60x60, 30X60



Colore: ANTRACITE

Formato: 60x60, 30X60

Rebel

IL SUCCESSO DELLA COLLEZIONE REBEL DI CERAMICA EURO RISIEME NEL COLORE E NELLA VOLONTÀ DI STRAVOLGERE COMPLETAMENTE LO STILE DELLA CASA ATTRAVERSO SOLUZIONI DECORATIVE CHE INFLUENZANO GLI STATI D'ANIMO. LE TINTE UNITE WHITE, BONE, OLIVE, DARK, GREY, BLUE, GIOCANO CON I DECORI, NEI QUALI SI MATERIALIZZANO FORME GEOMETRICHE DAL CARATTERE DECISO. I FORMATI 60X120, 60X60, 30X60, 30X30, 10X30 OFFRONO UN VENTAGLIO INFINITO DI SOLUZIONI E ACCOSTAMENTI PER RIVESTIRE CON I VANTAGGI DEL GRES PORCELLANATO GLI INTERNI.

EFFETTO: CEMENTO



KH
KREO HOME
LIVING FOR QUALITY

Rebel

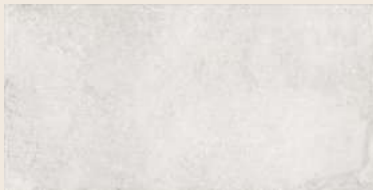

Colore: WHITE

Formato: 60x60, 30X60



Colore: GREY

Formato: 60x60, 30X60



Colore: BONE

Formato: 60x60, 30X60



Colore: DARK

Formato: 60x60, 30X60

herberia

Herberia



Herberia nasce nel 1990 a Rubiera, nel distretto ceramico Reggiano-Modenese, patria delle ceramiche italiane più rinomate. Nel 2005 viene acquistata da Ceramiche MoMA spa, leader italiana nella produzione di rivestimento ceramico. La passione dell'una e l'esperienza dell'altra si sono fuse con enormi benefici. Herberia è cresciuta nel tempo affermandosi sul mercato come punto di riferimento della produzione di pavimenti e rivestimenti in gres porcellanato e bicottura tradizionale in cui la qualità si sposa al design.

La nostra mission viene intensamente perseguita con responsabilità e spirito di gruppo ed è quella di dare corpo alle nuove idee del design realizzando pavimenti e rivestimenti in gres porcellanato pienamente aderenti allo spirito contemporaneo dell'abitare nelle sue diverse espressioni stilistiche.

Grande attenzione viene data al rapporto con i clienti a cui vengono assicurate disponibilità e professionalità per dare risposte risolutive ad ogni vostra esigenza.

Rovere

LA COLLEZIONE ROVERE É INTERAMENTE DEDICATA AL PIÙ CLASSICO DEI LEGNI DA COSTRUZIONE, DI CUI CONSERVA IL FASCINO E IL CALORE, AGGIUNGENDO LE STRAORDINARIE CARATTERISTICHE DEL GRES PORCELLANATO. LA SERIE È ARTICOLATA SU QUATTRO DIVERSE COLORAZIONI CARATTERISTICHE DEL ROVERE E SU TRE DIVERSI FORMATI, RETTIFICATI E NON, ANCHE IN VERSIONE OUTDOOR.

LA CASA CONTEMPORANEA VUOLE LIBERARSI DEL SUO GRIGIORE E ACCOGLIERE L'OSSIGENO DELLE FORESTE, DEI BOSCHI E DEI PAESAGGI CAMPESTRI. SI DESIDERA RITORNARE A QUELL'OSPITALITÀ CHE SOLO I COLORI E LE VENATURE DEL LEGNO SONO CAPACI DI RIPRODURRE.

EFFETTO: LEGNO



Rovere

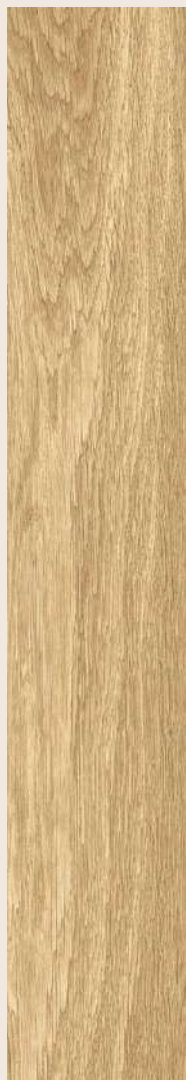

Colore: NATURALE
Formato: 20x90

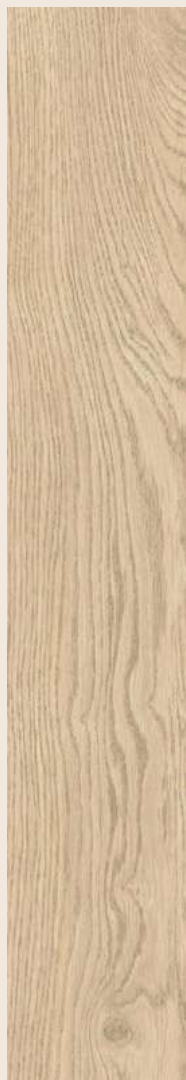

Colore: CHIARO
Formato: 20x90



Colore: ANTICATO
Formato: 20x90



Colore: MORO
Formato: 20x90

Nwood

NWOOD SPOSA LA BELLEZZA DEL PARQUET TRADIZIONALE CON LA PERFORMANCE DEL GRES PORCELLANATO. REALIZZATO CON LA TECNOLOGIA DIGITALE HD INKJET (GRAFICA 48+), CHE CONSENTE DI RICREARE NELLA MATERIA CERAMICA LE VENATURE DEL LEGNO ALLA PERFEZIONE, È ARTICOLATA IN 5 DIVERSE TONALITÀ PER RICOPRIRE OGNI TIPO DI AMBIENTE E CREARE MOLTEPLICI ATMOSFERE. GIÀ PRESENTI NEL FORMATO 15×60 E 15×90, IL NUOVO FORMATO 20×120 AMPLIA LA GAMMA DI POSSIBILITÀ GEOMETRICHE CHE ANIMANO LO SPAZIO. IDEALE PER VESTIRE L'INTERA CASA. DAL BAGNO ALLA CUCINA DAL LIVING ALLA ZONA NOTTE.

EFFETTO: LEGNO

KH
KREO HOME
LIVING FOR QUALITY



Nwood



Colore: IVORY
Formato: 20x90



Colore: ALMOND
Formato: 20x90



Colore: WALNUT
Formato: 20x90



Colore: CHERRY
Formato: 20x90

Clay

COME L'ARGILLA, CHE PUÒ ESSERE PLASMATA PER DARE FORMA ALL'ISPIRAZIONE ARTISTICA, LA COLLEZIONE CLAY SI ADATTA IN MANIERA VERSATILE A OGNI SPAZIO E GUSTO, IMPREZIOSENDO LA CASA CON LE SUE CARATTERISTICHE DI GRANDE FASCINO. DISPONIBILE IN 3 FORMATI RETTIFICATI, PRESENTA UNA PALETTE NEUTRA E CALDA, VICINA AI COLORI DELLA TERRA, RAVVIVATA DA NUANCE E DECORAZIONI VIBRANTI E NATURALI. LA TEXTURE DI CLAY È LUMINOSA E MATERICA E DONA MOVIMENTO E CARATTERE AGLI SPAZI DELL'ABITAZIONE, DAL SOGGIORNO AL BAGNO. CON UN ASPETTO MOLTO SIMILE ALLA RESINA SPATOLATA, È UNA SCELTA PERFETTA PER CASE MODERNE ED ESSENZIALI.

EFFETTO: CEMENTO



KH

KREO HOME
LIVING FOR QUALITY

Clay



Colore: BEIGE

Formato: 60x60, 30X60



Colore: MUD

Formato: 60x60, 30X60



Colore: PERLA

Formato: 60x60, 30X60

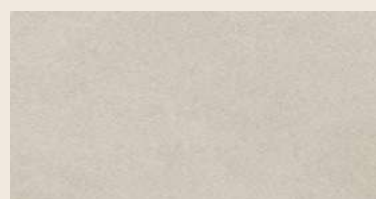

Colore: GREIGE

Formato: 60x60, 30X60



Colore: IVORY

Formato: 60x60, 30X60

Pietra Ligure

LA FORZA DELLA PIETRA E L'UTILIZZO DI UNA GRAFICA STRUTTURATA DANNO ORIGINE A PIETRA LIGURE, UNA COLLEZIONE IN GRADO DI FERMARE LA FRENESIA DELLA VITA QUOTIDIANA TRASFORMANDO AMBIENTI DOMESTICI IN UN UNIVERSO PARALLELO CAPACE DI LIBERARE LE FORME ARCHITETTONICHE DAI CLICHÉ ABITUALI, CON L'INTENTO DI STUPIRE ED EMOZIONARE. PIETRA LIGURE, NEI SUOI MOLTEPLICI FORMATI E LE SOLUZIONI OUTDOOR 60×60 GRIP / GRIP 20MM E 60×120 GRIP 20MM, PERMETTE UN USO PRATICO E RISULTATI FUORI DAGLI SCHEMI; INOLTRE, GRAZIE ALLE SUE QUATTRO COLORAZIONI AVORIO, SABBIA, GRIGIO E ANTRACITE, CONCEDE UN'AMPIA SCELTA PER REALIZZARE UNA CASA CONTEMPORANEA CON STILE SIA NEL SUO INTERNO CHE ALL'ESTERNO.

EFFETTO: PIETRA



KH
KREO HOME
LIVING FOR QUALITY

Pietra Ligure

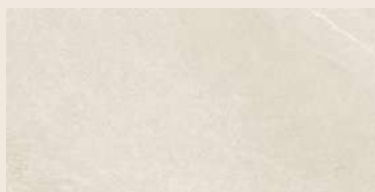

Colore: AVORIO

Formato: 60x60, 30X60

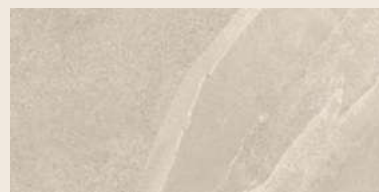

Colore: SABBIA

Formato: 60x60, 30X60

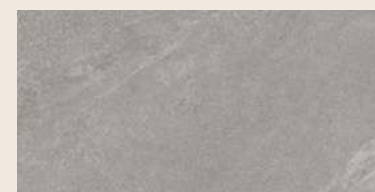

Colore: GRIGIO

Formato: 60x60, 30X60

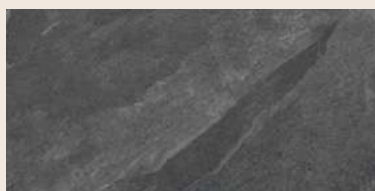

Colore: ANTRACITE

Formato: 60x60, 30X60

Roma Wall

ROMA WALL È UNA COLLEZIONE CHE ENTRA NELLE CASE RIUSCENDO A CONQUISTARE TUTTI GRAZIE ALLA PERFETTA COMBINAZIONE TRA UNA PALETTE DI TONI MORBIDI E NATURALI E FORME SEMPLICI E DI CLASSE.

CARATTERIZZATA DA UN RIVESTIMENTO EFFETTO CEMENTO IN BICOTTURA TRADIZIONALE MONOCALIBRO, PROPOSTO NEL FORMATO 25×60, CON VARIANTE BRICK ,ROMA WALL RIESCE A ESPRIMERE IL SUO FASCINO GRAZIE ALLE SUE TONALITÀ POLVEROSE, NEUTRE E RAFFINATE CHE RICHIAMANO LE SFUMATURE DELLA TERRA COME IL GRIGIO, IL BEIGE E ANCHE UN CELESTE ROCCIOSO E DI GRAN FASCINO. I COLORI SI ABBINANO BENE AI DECORI FOLIAGE E MAIOLICHE, IN GRADO DI REGALARE AGLI AMBIENTI UN TOCCO RUSTICO E SOLARE.

EFFETTO: RIVESTIMENTO



KH
KREO HOME
LIVING FOR QUALITY

Roma Wall



Colore: BIANCO
Formato: 25x60



Colore: BEIGE
Formato: 25x60



Colore: GRIGIO
Formato: 25x60



Colore: BRICK CELESTE
Formato: 25x60



Colore: BRICK BEIGE
Formato: 25x60

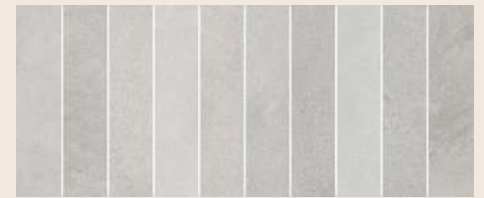

Colore: BRICK GRIGIO
Formato: 25x60



Colore: DEC. FOLIAGE
Formato: 25x60



Colore: DEC. MAIOLICHE
Formato: 25x60

KH

KREO HOME

LIVING FOR QUALITY

IL CAPITOLATO
ACCESSORI BAGNO

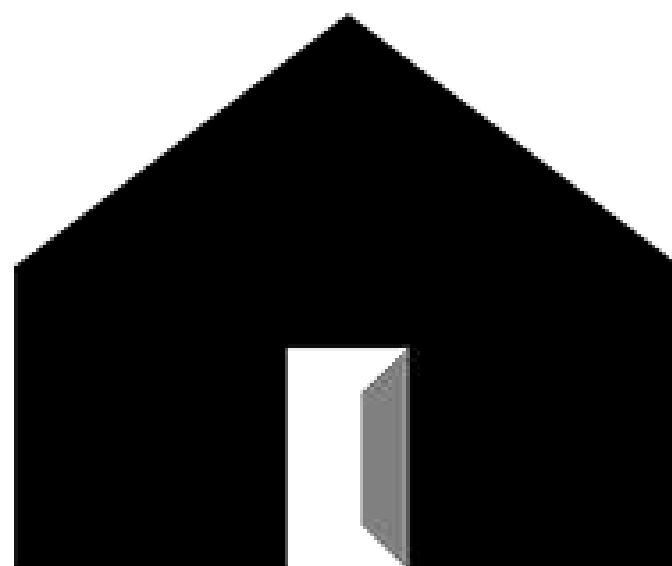

domusfalerii

Domus Falerii



DOMUS FALERII NASCE DA UNA NUOVA VISIONE DI AZIENDA MANIFATTURIERA.

LA NOSTRA DINAMICA FORMULA INDUSTRIALE È MODELLATA SOTTO FORMA DI HUB PRODUTTIVO CHE PONE L'ATTENZIONE SU TRE ASPETTI FONDAMENTALI; CREATIVITÀ, QUALITÀ ED EFFICIENZA PRODUTTIVA.

CONTROLLIAMO IL PROCESSO DI MANIFATTURA IN OGNI SUO ASPETTO QUALITATIVO, SEGUENDO LA FASE DI PROGETTAZIONE, PROTOTIPIZZAZIONE E CREAZIONE DEI NUOVI MODELLI PER L'AVVIO ALLA PRODUZIONE DI SERIE. RIASSUMIAMO IL NOSTRO LAVORO IN TRE MACRO AREE: DESIGN & RICERCA, SVILUPPO INDUSTRIALE, CONTROLLO TECNICO E QUALITATIVO.

LA DOMUS FALERII È UNA PICCOLA AZIENDA-FAMIGLIA CON UNA GRANDE PROFESSIONALITÀ
BE DIFFERENT PER NOI VUOLE DIRE NON ESSERE OMOLOGATI AD OBSOLETI CONCETTI AZIENDALI.

Quadra

LA COLLEZIONE QUADRA DI DOMUS FALERII È BASATA SU UN DESIGN PARTICOLARMENTE MODERNO E SGUADRATO CHE LA RENDE ADATTA ANCHE AGLI AMBIENTI BAGNO PIÙ RAFFINATI.

IL SET DI SANITARI PROPOSTO, È REALIZZATO IN CERAMICA BIANCA; IL WC È DOTATO DELLA TECNOLOGIA RIMFREE GRAZIE ALLA QUALE È STATO POSSIBILE ELIMINARE LA BRIDA DAL WC STESSO RENDENDO PIÙ SEMPLICI LE OPERAZIONI DI PULIZIA.

DI SERIE IL WC VIENE FORNITO COMPLETO DI SEDILE A CHIUSURA RALLENTATA CON SISTEMA DI SGANCIO RAPIDO GRAZIE AL QUALE È POSSIBILE STACCARE IN MANIERA SEMPLICE IL COPRIVASO DAL WC RENDENDO SEMPLICE LA PULIZIA DELLO STESSO.



Quadra

KH
KREO HOME
LIVING FOR QUALITY



Vaso sospeso rimless + Bidet sospeso
Coprivaso caduta ammortizzata

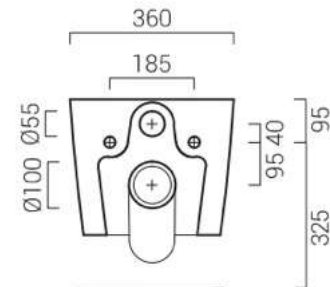
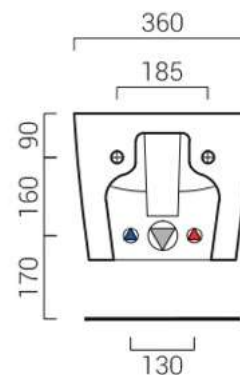
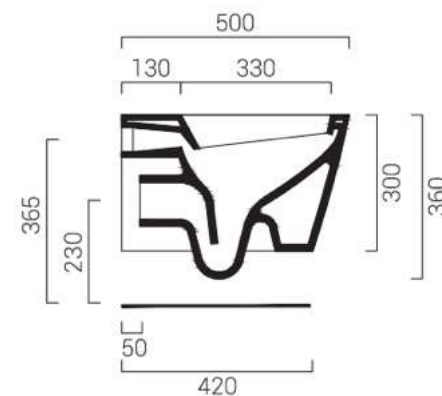
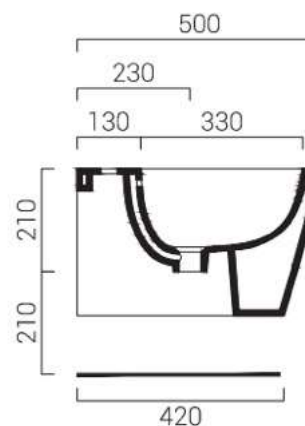
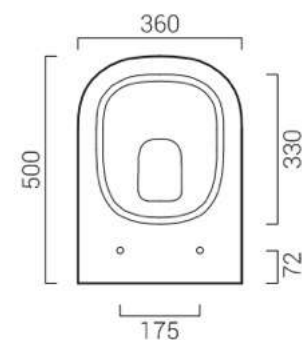
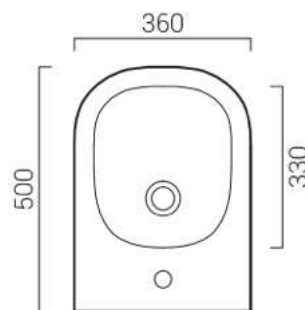

Osborne Stone

Dimensioni: 70X90

Colore: Bianco

Copripiletta estetica in inox (inclusa)



Piatti doccia realizzati in resina arricchita con cariche minerali.

Griglia in acciaio inox inclusa. La speciale texture materica della superficie calpestabile conferisce piacevolezza al tatto. Inoltre, è rivestita con uno speciale gelcoat, che la rende non porosa, igienica e facile da pulire, non trattenendo calcare e impurità.



Artis

KH
KREO HOME
LIVING FOR QUALITY

DAL 1960 ARTIS OPERA NEL SETTORE DEI RUBINETTI RIUSCENDO AD ARREDARE IN MODO RAFFINATO E FUNZIONALE GLI AMBIENTI BAGNO.

INTERPRETANDO LE ESIGENZE DELLE PERSONE E CON L'AIUTO DEI SISTEMI TECNOLOGICI PIÙ AVANZATI, ARTIS È RIUSCITA COL TEMPO A SODDISFARE OGNI TIPO DI NECESSITÀ POTESSE SORGERE IN QUESTO AMBITO PARTICOLARE.

REALIZZANDO DEI VERI E PROPRI "OGGETTI D'ARREDO" A CUI SI AFFIANCA SEMPRE L'ASPETTO PRATICO-FUNZIONALE, I PRODOTTI DI ARTIS RAPPRESENTANO UN'ECCELLENZA SUL MERCATO. MATERIALI DI PRIMA SCELTA, DALLA DUREVOLEZZA ED ERGONOMICITÀ GARANTITA, VENGONO LAVORATI PER REALIZZARE SOLUZIONI IDEALI PER OGNI TIPO DI ARREDO BAGNO. CERAMICSTORE PUNTA ALLA QUALITÀ RESA FUNZIONALE, ATTRAVERSO UNO STILE DI TENDENZA E ALL'AVANGUARDIA: ECCO PERCHÉ SCEGLIE SOLO AZIENDE ESPERTE E SPECIALIZZATE

Stilo

KH
KREO HOME
LIVING FOR QUALITY



MISCELATORE LAVABO CROMO SERIE STILO

Miscelatore monocomando per lavabo con scarico click clack da 1"1/4

FINITURA CROMATA.



MISCELATORE BIDET CROMO SERIE STILO

Miscelatore monocomando per bidet con scarico automatico da 1"1/4.

FINITURA CROMATA.

Stilo

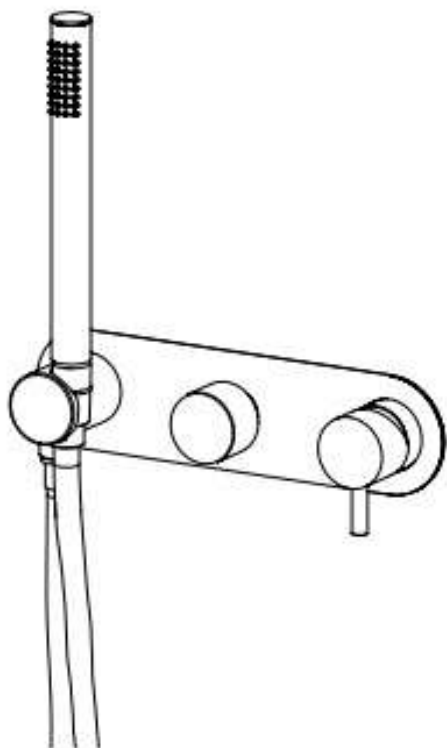
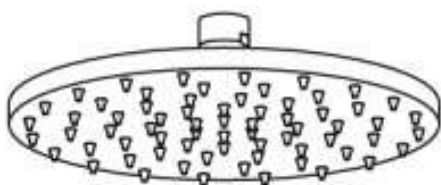

SET DOCCIA CROMO SERIE STILO

- Braccio doccia tondo a parete
- Soffione tondo abs
- Miscelatore monocomando per doccia incasso con flessibile e doccetta
- Corpo incasso a 2 vie

FINITURA CROMATA.

Il marchio Artis offre diverse garanzie sia di servizio eccellente che di affidabilità dei suoi prodotti. Significativa è l'acquisizione, della certificazione di qualità aziendale secondo la norma UNI EN ISO 9001.

Accessori vasca

KH
KREO HOME
LIVING FOR QUALITY



RUBINETTO MONOCOMANDO VASCA CROMO SERIE STILO

Rubinetteria bagno/doccia in ottone.
Supporto per maniglia per doccia in ABS.
Maniglia per doccia tondo.
Flessibile in metallo da 1,8 m.

FINITURA CROMATA.

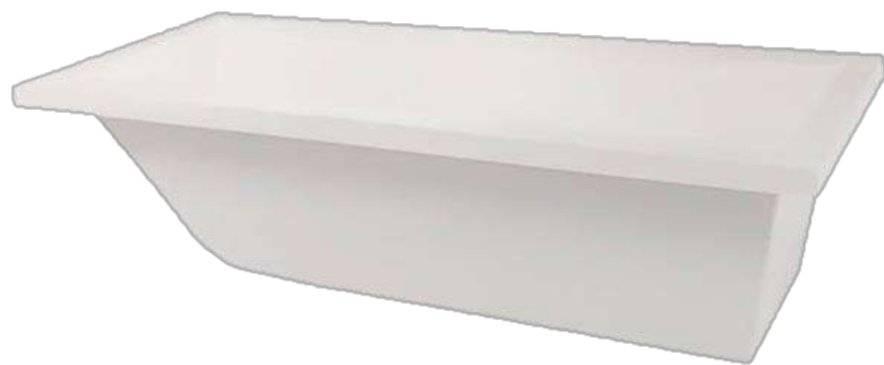

VASCA GUSCIO RELAX DESIGN

Vasca da Bagno da incasso 170x70

Colore: BIANCO.

I nostri servizi



La Kreo Home si impegna a seguire passo per passo ogni cliente che entra nel suo mondo, con l'unico obiettivo di trovare la giusta combinazione tra gusti e colori. Al momento della scelta non sarete mai soli, ma ci sarà sempre qualcuno del nostro personale a guidarvi in un viaggio che darà forma alla vostra casa.

Il capitolato è la perfetta sintesi del modo di lavorare dell'azienda, ovvero, offrire una grande quantità di prodotti di alta qualità materica ed estetica, in continuo aggiornamento e attento alle nuove tendenze e necessità del cliente.

La Kreo Home non si ferma al capitolato, infatti, potrete camminare tra i nostri ambienti per toccare con mano tutte le materie con cui lavoriamo, rendendovi immediatamente conto dell'alto livello di prodotti a cui siamo in grado di arrivare. Non a caso, la nostra esposizione è impostata in modo che possiate scegliere le vostre ceramiche ideali per rivestire il pavimento della casa e tutti gli ambienti di cui avete piacere o necessità. Inoltre, diamo la possibilità di andare oltre e studiare ogni singolo spazio con l'arredamento in grado di esaltare le potenzialità di ogni ambiente, con l'ausilio del nostro show room e dei programmi grafici riusciremo a realizzarvi un preventivo in tempo reale.

Scopri le nostre aziende!!

Le nostre ceramiche



ermesaurelia



ARIANA



CERAMICHE
SUPERGRES



**CERAMICA
EURO.
FLY ZONE.**

Parquet e Decori

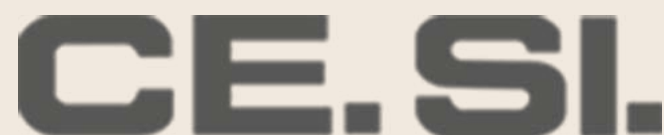

ITALIA ■ 1988



Gli arredi

KH
KREO HOME
LIVING FOR QUALITY

[r]
[rastelli]

De
novo
c u c i n e

ASTOR MOBILI

 AVA

D.
DICERAMICA
bath & more

connubia
Daily stories

 agape

antoniolupi

NAMI Bath

falper.

AZZURRA

 Lacus

mab
HOME FURNITURE

AN·TRAX IT

VONDOM